

Arriver à destination en toute sécurité

Notice de montage et d'utilisation

Capot de protection Flèche d'attelage

Angle d'écartement du capot jusqu'à 30 °

KNOTT)))

1. Certificat du fabricant :

Knott GmbH
Bremsen – Achsen
Obingerstrasse 15
83125 Eggstätt
GERMANY
Tel. +49 8056 906-0
Fax. +49 8056 906-106
Email: info@knott.de
www.knott.de



Lire la notice d'utilisation et se conformer à celle-ci ! Conserver la notice d'utilisation pour un usage général. Tenir compte des consignes de sécurité ainsi que des avertissements.



« Attention » signifie que les travaux doivent être effectués à la lettre afin d'éviter de blesser des personnes ou d'endommager des composants.



Instructions particulières pour une meilleure manipulation lors des procédures d'utilisation, de contrôle et de réglage ainsi que des travaux d'entretien.



Composant relevant de la sécurité Nous recommandons de faire réaliser l'installation par un atelier professionnel!

Conditions préalables au montage de la protection de la flèche d'attelage :

La protection de la flèche d'attelage ne peut être montée qu'en combinaison avec la protection du dispositif à inertie correspondant, n° réf. 210913.XXX.

Préparation pour le montage :

pour le montage, la caravane doit être garée de manière stable sur une surface plane.

Pour une plus grande liberté de manœuvre, il peut être nécessaire de desserrer et d'actionner le frein à main ; il convient donc de bloquer les roues de la caravane de manière adéquate afin d'éviter tout déplacement.

Montage des rivets à expansion :

Les rivets à expansion sont insérés à fond dans les trous. Enfoncer la goupille à l'aide de coups de marteau ciblés jusqu'à ce qu'elle soit à fleur de la tête du rivet.

Longueur variable de la protection :

La protection du timon d'attelage peut être raccourci si nécessaire à l'aide d'outils appropriés. Dans ce cas, la nervure de renforcement avec le filetage servant à la fixation doit être entièrement conservée sur la pièce.

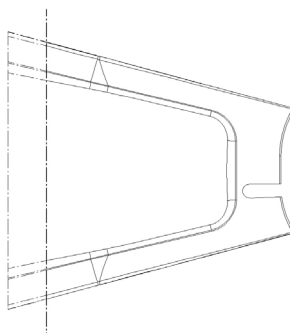

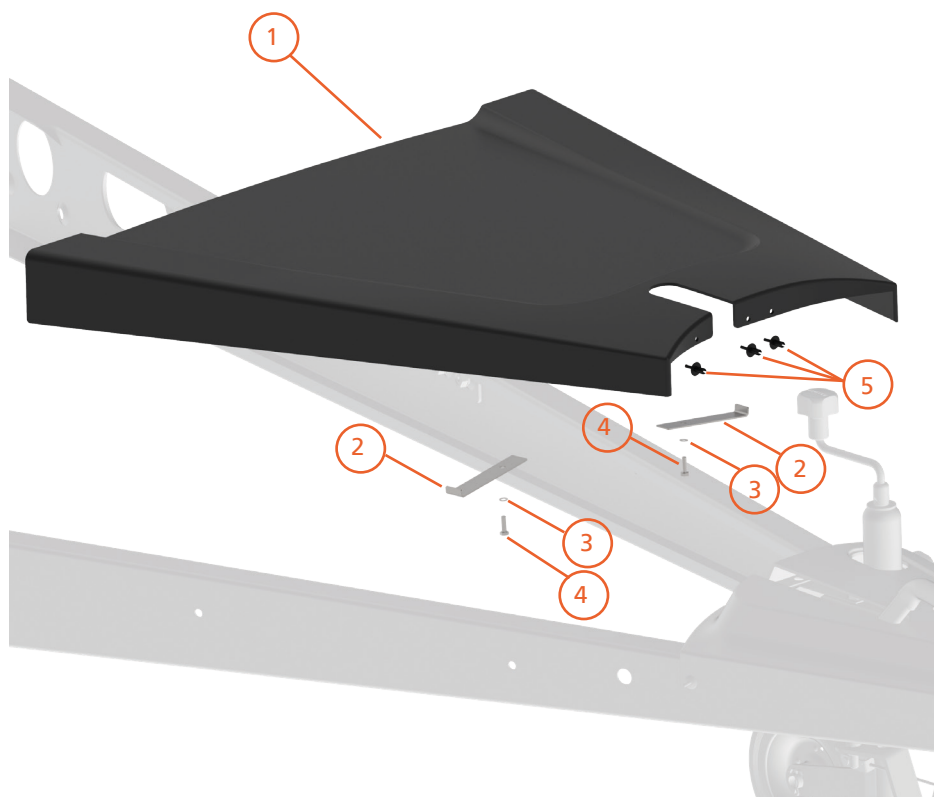

Position	Désignation	N° réf.	Quantité
1	Capot de protection	210914.001	1
2	Cornière	211026.001	2
3	Rondelle à denture	D6797.003	2
4	Vis à six pans	D933.091	2
5	Rivet à expansion	6902449X	3

Préparation pour le montage

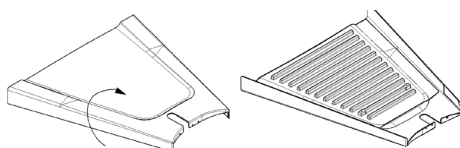

Préassembler les cornières sur le capot de protection.



Ne pas serrer la vis!

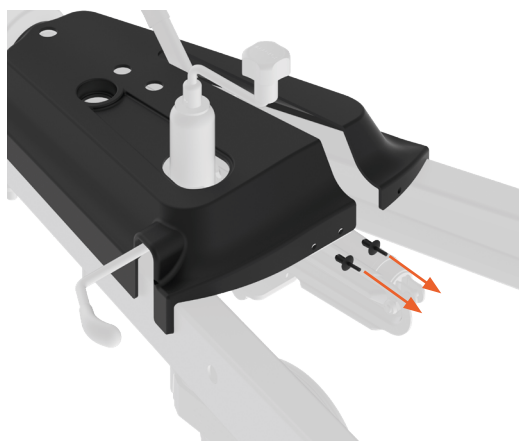

i **IMPORTANT :**
Si la protection de la fourche d'attelage est installée ultérieurement, les rivets à expansion de la fixation arrière doivent d'abord être retirés. Les rivets à expansion peuvent être réutilisés.

Montage

Poser le capot de protection sur les longerons de traction et le pousser complètement vers l'avant contre la protection avant du dispositif à inertie.

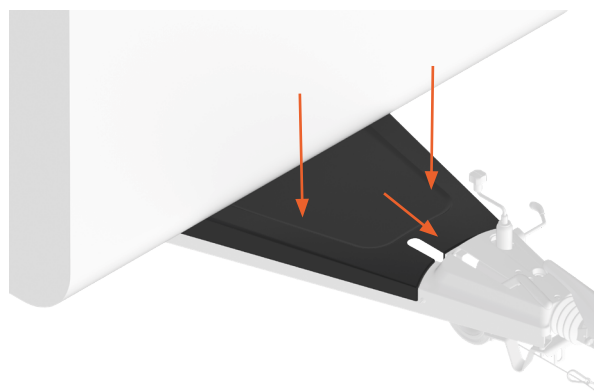
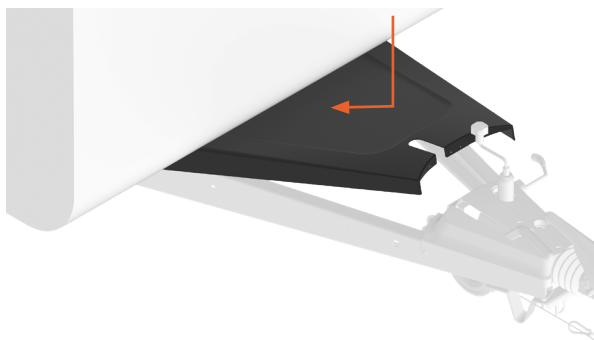

Monter la protection du timon d'attelage sur la protection du dispositif à inertie ou sur la cornière de fixation à l'aide des rivets à expansion.

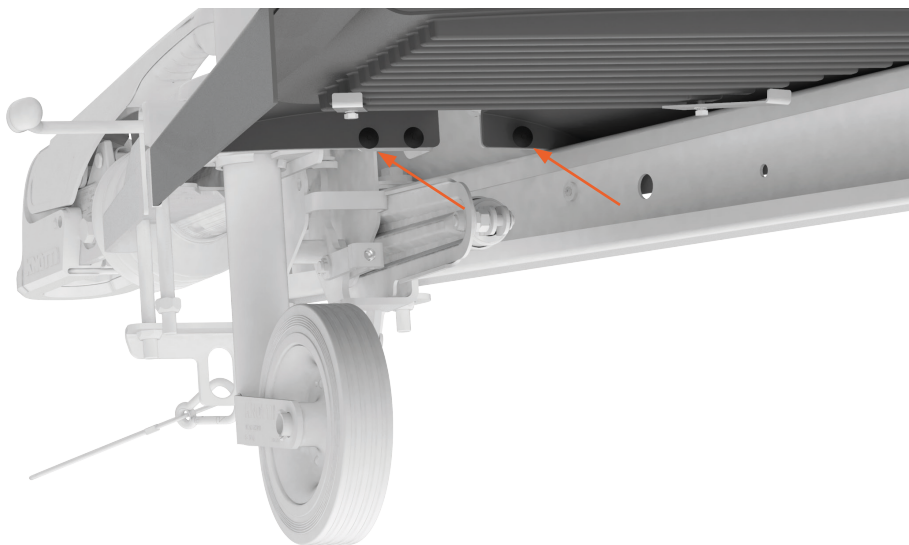

Accrocher les cornières préassemblées sur le longeron de traction. Serrer la vis jusqu'à ce que le capot de protection repose solidement sur les longerons de traction.

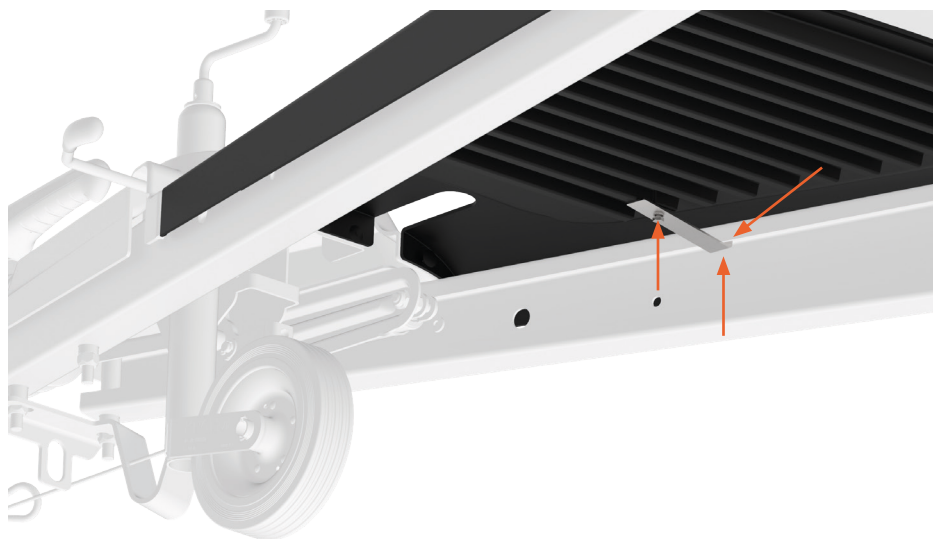

NOTES:

Knott GmbH
Gutenbergstraße 21
93128 Regenstauf
Germany

Tel. +49 9402 9317-0
Fax. +49 9402 9317-20

info@knott.de
www.knott.de